

Custodia - HC-STA-B10-SLWD-2SSP16-ELC-AL - 1412837

Si ricorda che i dati qui indicati sono estrapolati dal catalogo online. Per informazioni e dati dettagliati, consultare la documentazione per l'utente. Si intendono applicate le Condizioni di utilizzo generali per i download da Internet.
(<http://phoenixcontact.it/download>)



Custodia a zoccolo B10, con blocc. trasversale, materiale: Pressofuso di alluminio, impermeabile, uscite cavi: 2, laterali, altezza: 54 mm, connessione a vite per cavo: senza, perno: no, 2x Pg16, Standard

I vantaggi

- Buon effetto schermatura in caso di disturbi elettromagnetici



Dati commerciali

| | |
|-------------|---|
| Pezzi/conf. | 1 PZ |
| GTIN |  4 055626 060958 |
| GTIN | 4055626060958 |
| Sales Key | BF7APB |

Dati tecnici

Dimensioni

| | |
|-----------|-------|
| Altezza | 54 mm |
| Larghezza | 52 mm |
| Lunghezza | 92 mm |

Condizioni ambientali

| | |
|----------------------------------|-------------------|
| Grado di protezione (IP) | IP66 |
| | IP67 |
| Grado di protezione (NEMA) | 4 (UL 50e) |
| | 4X (UL 50e) |
| | 12 (UL 50e) |
| Temperatura ambiente (esercizio) | -40 °C ... 125 °C |

Generalità

| | |
|------|--|
| Nota | per inserti portacontatti HC-B10, BB18, DD42, M, K8/24 |
|------|--|

Custodia - HC-STA-B10-SLWD-2SSP16-ELC-AL - 1412837

Dati tecnici

Generalità

| | |
|-------------------------------|---|
| Dimensioni | B10 |
| Tipo di custodia | Custodia a zoccolo |
| Colore | grigio-alluminio |
| Tipo di bloccaggio | con blocc. trasversale |
| Numero uscite cavi | 2 |
| Uscita cavo | laterali |
| Collegamento a vite | senza |
| Tipo di collegamento a vite | 2x Pg16 |
| Materiale custodia | Pressofuso di alluminio, impermeabile |
| Materiale superficie custodia | non rivestito |
| Materiale guarnizione | NBR, conduttivo |
| Bloccaggio materiale | PA |
| Indicazione per il montaggio | Un'apertura è chiusa con un tappo di chiusura e può essere aperta solo con un cacciavite. |

Environmental Product Compliance

| | |
|------------|--|
| China RoHS | Periodo di utilizzo conforme a destinazione senza danni per l'ambiente (EFUP): 50 anni |
| | Le informazioni sulle sostanze pericolose si trovano nella dichiarazione del fabbricante alla voce "Downloads" |

Disegni

Disegno quotato

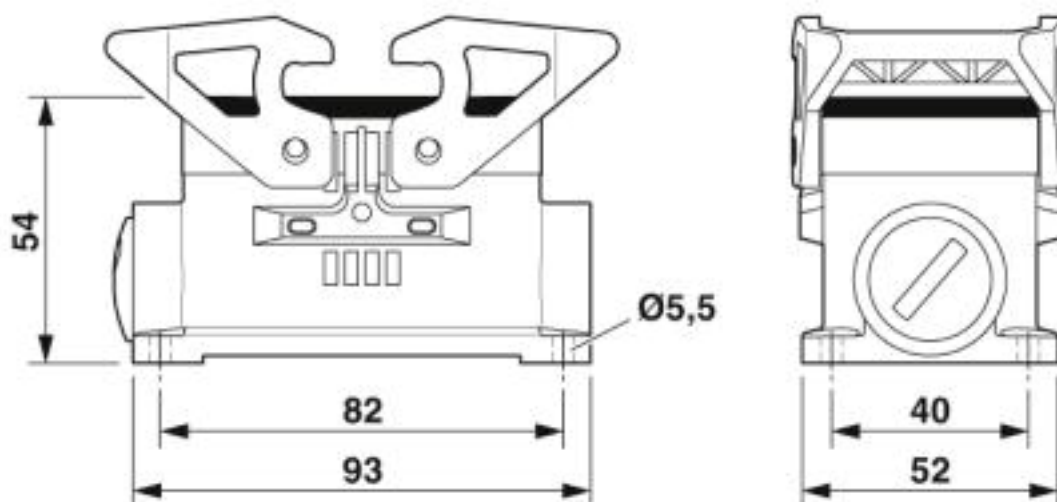

Disegno quotato

Custodia - HC-STA-B10-SLWD-2SSP16-ELC-AL - 1412837

Classifiche

eCl@ss

| | |
|---------------|----------|
| eCl@ss 10.0.1 | 27440202 |
| eCl@ss 5.1 | 27261200 |
| eCl@ss 6.0 | 27261200 |
| eCl@ss 7.0 | 27440202 |
| eCl@ss 8.0 | 27440202 |
| eCl@ss 9.0 | 27440202 |

ETIM

| | |
|----------|----------|
| ETIM 5.0 | EC000437 |
| ETIM 6.0 | EC000437 |
| ETIM 7.0 | EC000437 |

UNSPSC

| | |
|-------------|----------|
| UNSPSC 13.2 | 31261501 |
| UNSPSC 18.0 | 31261501 |
| UNSPSC 19.0 | 31261501 |
| UNSPSC 20.0 | 31261501 |
| UNSPSC 21.0 | 31261501 |

Omologazioni

Omologazioni

Omologazioni

UL Recognized / cUL Recognized / EAC / DNV GL / cULus Recognized

Omologazioni Ex

Dettagli omologazione

| | | | |
|---------------|---|---|---------|
| UL Recognized |  | http://database.ul.com/cgi-bin/XYV/template/LISEXT/1FRAME/index.htm | E255026 |
|---------------|---|---|---------|

| | | | |
|----------------|---|---|---------|
| cUL Recognized |  | http://database.ul.com/cgi-bin/XYV/template/LISEXT/1FRAME/index.htm | E255026 |
|----------------|---|---|---------|

Custodia - HC-STA-B10-SLWD-2SSP16-ELC-AL - 1412837

Omologazioni

| | | |
|-----|---|--------------------------|
| EAC |  | RU C- DE.AI30.B.01102 |
|-----|---|--------------------------|

| | | | |
|--------|---|---|------------|
| DNV GL |  | https://approvalfinder.dnvgl.com/ | TAE000037S |
|--------|---|---|------------|

| | | |
|------------------|---|--|
| cULus Recognized |  | |
|------------------|---|--|

Accessori

Accessori

Avvitamento completo

Connessione a vite per cavo - G-INS-PG16-S68N-NNES-S - 1411174



Connessione a vite per cavo, materiale viti: Ottone, nichelato, diametro esterno cavo 10 mm ... 14 mm, schermatura: no, filettatura: Pg16, colore: argento, con O-ring

Connessione a vite per cavo - G-INSEC-PG16-S68N-NNES-S - 1411199



Connessione a vite per cavo, materiale viti: Ottone, nichelato, diametro esterno cavo 10 mm ... 14 mm, schermatura: sì, filettatura: Pg16, colore: argento, con O-ring

Guarnizione

Guarnizione profilata - HC-B10-SP-CBK - 1411479



Guarnizione profilata per custodie base HEAVYCON EVO della versione B10, conduttiva

Staffa per custodia

Custodia - HC-STA-B10-SLWD-2SSP16-ELC-AL - 1412837

Accessori

Staffa per custodia - HC-STA-B10-24-DL-PLBK - 1412886



Bloccaggio trasversale per custodia B10 / B16 / B24, HC-EVO....AL e HC-STA....AL

Phoenix Contact 2020 © - all rights reserved
<http://www.phoenixcontact.com>

PHOENIX CONTACT S.p.A.
Via Bellini, 39/41
20095 Cusano Milanino (MI)
Italia
Tel. +39 02 660591
Fax +39 02 66059500
<http://www.phoenixcontact.it>