



Apparecchi da parete: Cronotermostato GSM 120-230V bianco

01913

Apparecchi da parete / Apparecchi / Comfort clima avanzato

Cronotermostato GSM 120-230V bianco

Cronotermostato elettronico per controllo ON/OFF locale o da remoto (via SMS o tramite app dedicata) della temperatura ambiente (riscaldamento e condizionamento) con comunicatore telefonico GSM incorporato, programmazione giornaliera/settimanale, dispositivo di controllo della temperatura di classe I (contributo 1%), uscita a relè in scambio 5(2) A 230 V~, una uscita supplementare ed un ingresso digitale, controllo remoto via SMS, alimentazione 120-230 V~, installazione a parete, bianco

- Semplice da programmare
- In caso di mancanza della tensione di rete, il cronotermostato continua a funzionare normalmente grazie alle batterie ricaricabili di backup (quando sono completamente cariche, le batterie garantiscono il funzionamento del cronotermostato per circa 2 ore)
- L'ampio display visualizza la temperatura ambiente, il giorno, l'ora, lo stato di funzionamento dell'impianto e il profilo di temperatura giornaliero impostato per il programma in esecuzione
- Programmazione temperatura giornaliera o settimanale, è possibile pianificare la temperatura desiderata nelle diverse ore del giorno, per tutti i giorni della settimana



Product Status

2 - Prod. in eliminaz.

Minimum order quantity

1 NR



Alternative products



02913 - Termostato
connesso LTE parete bianco

Sheets, Manuals, Documentation

- [Foglio istruzioni multilingua \(1052 kb\)](#)
- [Manuale installatore \(1679 kb\)](#)
- [Installationsanleitung \(1694 kb\)](#)

Product Software

- [By-phone.zip](#)
- [Manuale Vimar By-phone_EN.pdf](#)
- [Manuale Vimar By-phone_ES.pdf](#)
- [Manuale Vimar By-phone_IT.pdf](#)

Video

- [Spot Clima Energy](#)

Drawings

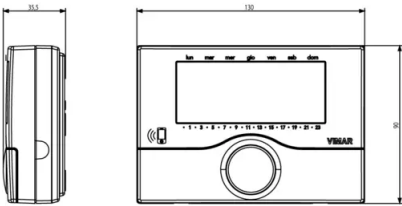

Space view

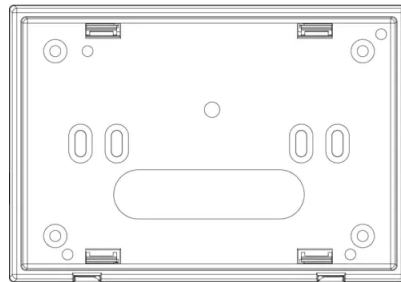

Backside view

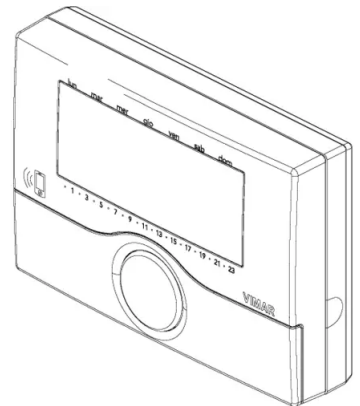

3D View



Gallery



Technical data

- **Gruppo:** dispositivi di campo per registrazione ed elaborazione
- **Classe:** Cronotermostato
- **Tensione max. dei contatti:** 250 v
- **Colore:** bianco
- **Tipo di alimentazione elettrica:** 230 V
- **Altezza:** 90,00 mm

Certifications

- 00. Marcatura CE - UE
- 10. Marchio EAC - EACU
- 37. Marcatura - Marocco
- 94. Radio Equipment EU DoC ([download](#))
- 96. Esperto elettrotecnico ([download](#))
- 99. Direttiva RAEE ([download](#))

Packaging



8 007352 336889
Code 8007352336889
Quantity 1 NR
Dim. 16x10,5x5 [cm]
Weight 325 [g]



8 007352 473133
Code 8007352473133
Quantity 10 NR
Dim. 38x34x24 [cm]
Weight 5.233,2 [g]

Legal

Vimar reserves the right to change at any time and without notice the characteristics of the products reported. Installation should be carried out by qualified staff in compliance with the current regulations regarding the installation of electrical equipment in the country where the products are installed. For the terms of use of the information on the product info sheet see [Condizioni di utilizzo](#).